

QuickStand™

Stijlvol, stabiel en eenvoudig in het gebruik. QuickStand, een innovatieve zit/sta werkplek, past naadloos in de hedendaagse werkomgeving.



Hier is QuickStand

De baanbrekende QuickStand kan eenvoudig op een bestaande tafel worden geïnstalleerd en daarmee ontstaat vervolgens een zit/sta werkplek. QuickStand, een ontwerp van Humanscale Design Studio, transformeert een statische tafel in een in hoogte verstelbare zit/sta werkplek. De intuïtieve en gebruikersvriendelijke bediening stelt de gebruiker in staat om gedurende de dag evenwichtiger te bewegen door eenvoudig te wisselen van een zittende werkhouding naar een staande positie. Een geavanceerd plug & play kabelmanagementsysteem zorgt voor een moeiteloze installatie en door het stijlvolle ontwerp past hij in ieder interieur. QuickStand is een solide investering in de gezondheid en het welzijn van kantoorwerkers.



Het belang van bewegen

Als gevolg van recent onderzoek rijst het vermoeden dat veel zitten tot aanzienlijke gezondheidsproblemen kan leiden. Maar de hele dag staan is ook geen oplossing, want dit kan weer leiden tot kwalen als gezwollen benen en dikke enkels. Om gezondheidsklachten te voorkomen wordt dan ook het afwisselen van zitten en staan aanbevolen. QuickStand maakt dit mogelijk.



Kenmerken

- Dankzij het flexibele ontwerp kan de werkplek op vrijwel iedere vaste tafel wordt geïnstalleerd
- Met behulp van het toetsenbordplateau kan het werkblad moeiteloos naar de gewenste hoogte worden versteld
- Betrouwbaar door de uiterst stabiele constructie
- Door het elegante en stijlvolle ontwerp past hij in ieder interieur
- Voor één beeldscherm, maar ook voor twee monitoren naast elkaar
- Geschikt voor nagenoeg alle moderne beeldschermen



Afmetingen

Witteveen Projectinrichting
Ouderkerk a/d Amstel
Tel: 020 - 496 5030
Fax: 020 - 496 3052
info@witteveen.nl
www.project-inrichting.nl
www.staand-werken.nl

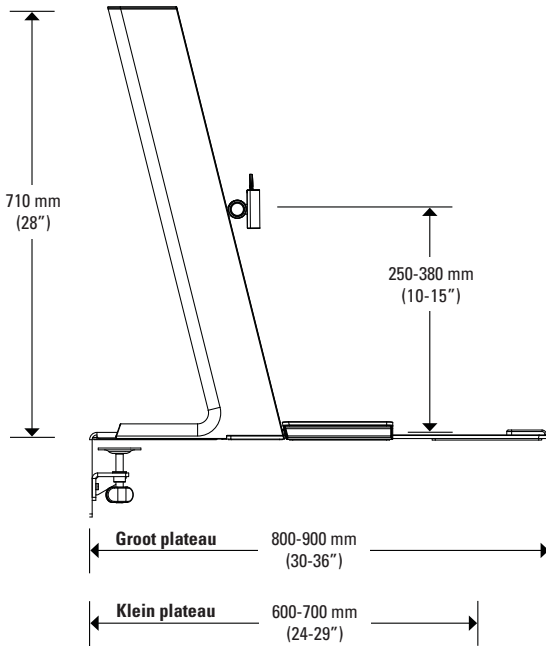

Bovenaanzicht

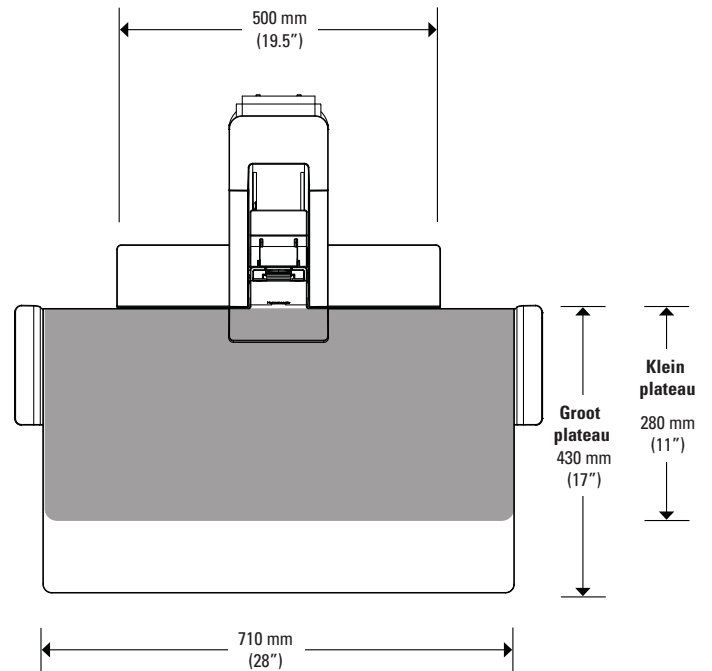

Zijaanzicht

Kleuren

Zwart met grijze afwerking

Wit met grijze afwerking

Specificaties

- Kabels zijn vooraf geïnstalleerd om een eenvoudige plug & play mogelijk te maken
- Volledig geïntegreerd kabelmanagement
- Twee USB-uitgangen voor toetsenbord/muis
- Hoogteversteltraject van het plateau 460 mm (18")
- Hoogteversteltraject van het beeldscherm of beeldschermen 127 mm (5")
- Bladklem heeft een horizontaal verstelltraject van 150 mm (6") voor bladen van 600 mm (24") tot 900 mm (36") diep
- Bladklem past op bladen van 13 mm (½") tot 70 mm (2¾") dik

QuickStand™ Technical Specifications



Designed by Humanscale, the QuickStand height-adjustable workstation is a unique, desk clamp-mounted sit/stand product that encourages users to be active and easily integrate vital movement into their workdays. An extremely solid, stable product, it features a built-in cable harness that allows users to plug in and go. With a minimal profile, the QuickStand workstation doesn't compromise the user's work surface, leaving plenty of space for paper-based work or other items.

- **Solid, stable product**

- **Clean, visual aesthetic**

- **Easy to operate**

- Designed with a large platform that seamlessly blends into the work surface
- Cable harness pre-installed for easy plug in and go
- Fully integrated cable management
- Two USB outlets for keyboard/mouse
- 18" (460 mm) platform height adjustment
- 5" (127 mm) single/dual monitor display adjustment
- Work surface clamp has 6" (150 mm) of horizontal adjustment for a 24" (600 mm) up to 36" (900 mm) deep surface
- Work surface clamp attaches to the back edge of a ½" (13 mm) up to 2 ¾" (70 mm) thick surface



**Pre-installed
cable harness**









**VESA compliant with
friction monitor adjustability**



Two-piece clamp for clamping
or through grommet mount



Part Number	QSWL24	QSBL24	QSWL30	QSBL30	QSWC30	QSBC30
Description	Light Duty, Single Monitor, Small Platform		Light Duty, Single Monitor, Large Platform		Heavy Duty with Crossbar, Dual Monitors, Large Platform	
Work Surface Size	For a 24" (600 mm) to 29" (700 mm) Deep Work Surface		30" (800 mm) to 36" (900 mm) Deep Work Surface			
Color	White & Gray	Black & Gray	White & Gray	Black & Gray	White & Gray	Black & Gray
Package Contents¹	QuickStand Height-Adjustable Column, Small Platform, Integrated Cable Harness for One Monitor, Palm Support, Two-Piece Desk Clamp, Tool Kit		QuickStand Height-Adjustable Column, Large Platform, Integrated Cable Harness for One Monitor, Palm Support, Two-Piece Desk Clamp, Tool Kit		QuickStand Height-Adjustable Column, Crossbar, Large Platform, Integrated Cable Harness for Two Monitors, Palm Support, Two-Piece Desk Clamp, Tool Kit	
Clamp Options²	Two-Piece Desk Clamp for ½" (13mm) up to 2 ¾" (70 mm) Thick Work Surfaces					
Platform Size	28" (710 mm) Wide x 11" (280 mm) Deep		28" (710 mm) Wide x 17" (430 mm) Deep			
Installed Cable Harness³	1 x IEC 320 – C13 to C14 Power Cord 2 m Length 1 x DVI-D SINGLE Link Cable 3 m Length 2 x USB 2.0 Cable 2 m Length				2 x IEC 320 – C13 to C14 Power Cord 2 m Length 2 x DVI-D SINGLE Link Cable 3 m Length 2 x USB 2.0 Cable 2 m Length	
 Weight Capacity	Monitor Mount Weight – Minimum 4 lbs. (1.8 kg) to Maximum 11 lbs. (5 kg) Maximum Load on QuickStand Assembly – 25 lbs. (11.3 kg). Includes: Monitor Weight and Platform Contents				Each Monitor Mount Weight – Minimum 4 lbs. (1.8 kg) to Maximum 11 lbs. (5 kg) Maximum Load on QuickStand Assembly – 25 lbs. (11.3 kg). Includes: Monitor Weight, Crossbar and Platform Contents	
 Height Adjustment	18" (460 mm) Platform Height Adjustment 5" (127 mm) Single/Dual Monitor Adjustment 23" (585 mm) Maximum Height Adjustment					
 Typical Display Size⁴	≤ 24"					
 Display Tilt	+15° -5°					
 Display Pan	Not Available				+/- 15°	
 Display Rotation	180° Landscape to Portrait Display Rotation					
VESA	VESA Compliant					
Shipping Dimensions	38.5" (1000 mm) Wide x 11.5" (300 mm) Deep x 21.5" (550 mm) High					
Shipping Weight	57 lbs. (26 kg)				60 lbs. (27 kg)	
Warranty	5 Years, 24/7					

¹Package Contents:

- Each unit is shipped with the required tools to install and setup the product

²Desk Clamp Options:

- Two-piece clamp for clamping to the back of work surfaces
- Two-piece clamp will fit through the following size grommet hole: 4.5" (115 mm) Wide x 1" (25.5 mm) Deep
- No through work surface installation option

³Installed Cable Harness:

- Length of power cord running from the back of product: 14" (350 mm)
- Length of DVI cable running from the back of product: 51" (1300 mm)
- Length of power cord and DVI cables running from the front of product is: 17" (450 mm)
- Existing IEC C13 power cord (supplied with monitor) to be connected to back of product power cord

⁴Typical Monitor Display Size:

- Monitor display size is an approximation. The dimension is a diagonal measurement of screen. Monitor display size may be exceeded as long as weight does not exceed maximum monitor mount weight capacity.



Witteveen Projectinrichting
Ouderkerk a/d Amstel
Tel: 020 - 496 5030
Fax: 020 - 496 3052
info@witteveen.nl
www.project-inrichting.nl
www.staand-werken.nl